

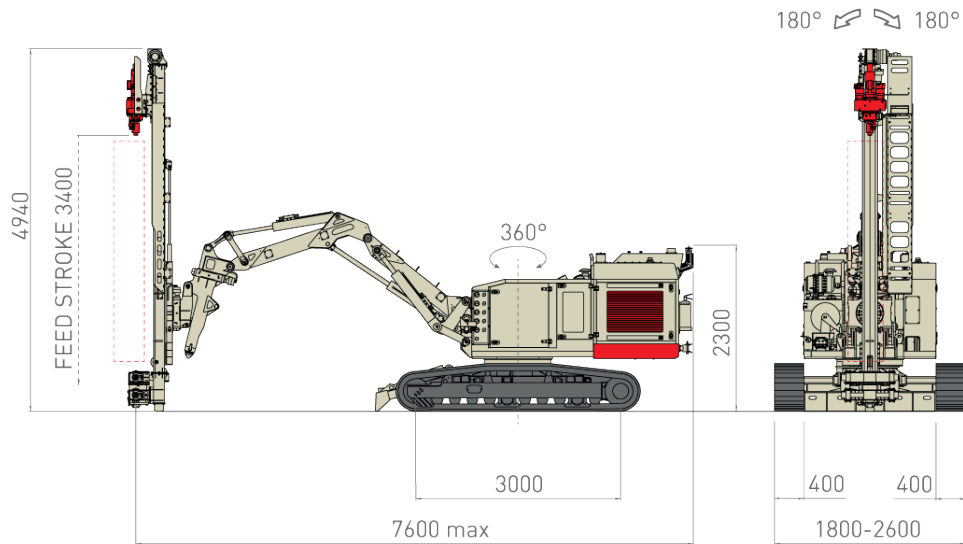

MC 9



	m.s.	i.s.		
Potenza Motore Moc silnika	kW	HP	100	134
Step 4 / Tier 4f (HT Line)				
Livello Emissioni Poziom emisji spalin				
Corsa Mast Skok posuwu masztu	mm	ft	3.400	11.1
Forza di Spinta Siła nacisku	daN	lbs	2.500	5,620
Forza di Tiro Siła wyciągania	daN	lbs	2.500	5,620
Coppia Rotary Zakres momentu obr.	daNm	lb*ft	160 - 440	1,180 - 3,245
Giri Rotary Zakres prędkości obr.		rpm	72 - 400	
Serraggio Morse Zakres pracy zacisków	mm	in	32 - 170	1.2 - 6.7
Peso Perforatrice Masa wiertnicy	kg	lbs	9.500 - 10.000	20,000 - 22,000



Przedstawione specyfikacje są jedynie orientacyjne i mogą ulec zmianie bez wcześniejszego powiadomienia