

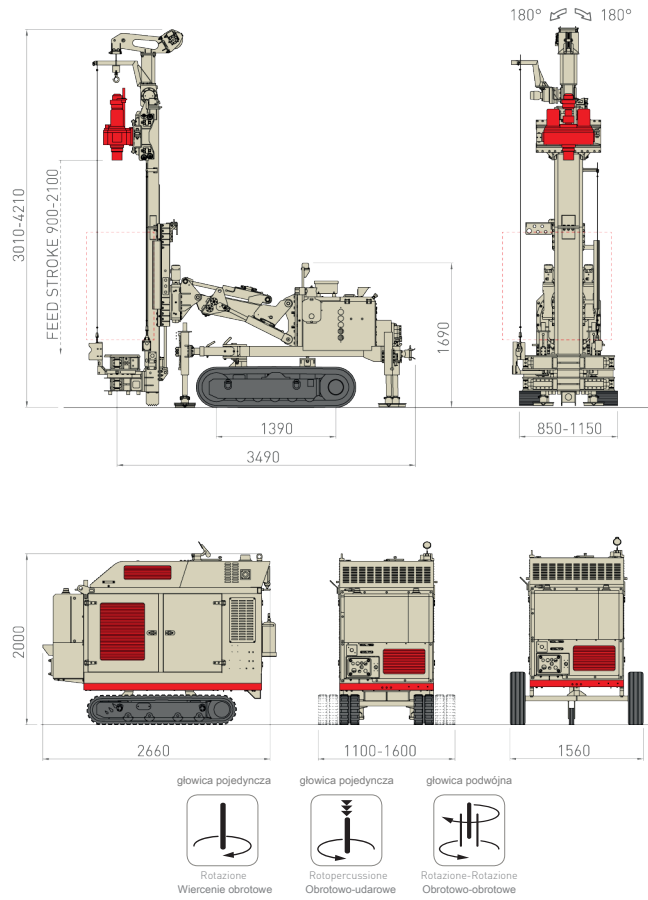

MC 4D



	m.s.	i.s.		
Potenza Motore <i>Moc silnika</i>	kW	HP	55 - 100	74 - 134
Livello Emissioni <i>Poziom emisji spalin</i> Step 3A / Tier 3 - Step 4 / Tier 4f (HT Line)				
Motore Elettrico <i>Silnik elektryczny</i>	kW		55 - 75	
Corsa Mast <i>Skok posuwu masztu</i>	mm	ft	943 - 2.100	3.1 - 6.9
Forza di Spinta <i>Siła nacisku</i>	daN	lbs	3.500	7,868
Forza di Tiro <i>Siła wyciągania</i>	daN	lbs	3.500	7,868
Coppia Rotary <i>Zakres momentu obr.</i>	daNm	lb*ft	450 - 1.550	3,319 - 11,432
Giri Rotary <i>Zakres prędkości obr.</i>	rpm		65 - 380	
Serraggio Morse <i>Zakres pracy zacisków</i>	mm	in	45 - 325	1.8 - 12.8
Peso Perforatrice <i>Masa wiertnicy</i>	kg	lbs	4.600 - 5.200	10,100 - 11,500
Peso Centrale <i>Masa zasilacza</i>	kg	lbs	2.000 - 2.800	4,400 - 6,100



Przedstawione specyfikacje są jedynie orientacyjne i mogą ulec zmianie bez wcześniejszego powiadomienia